

BA-BE-BT

Base espulsore *Ejector base*

Patented system



Codice	Materiale	Temprato	Temp. massima di lavoro
Cod. BA-BE-BT	1.7242	58 ± 2 HRC	150°C

Permette una rapida sostituzione degli espulsori e dei tubolari senza smontare lo stampo dalla macchina.
BA - Permette il posizionamento di un espulsore sagomato.
 La boccola di bronzo può sopportare alte temperature.

Codice	A	B	C	CR(N)
BE.031115	3	11	15	≥ 2.550
BE.041216	4	12	16	≥ 2.550
BE.051317	5	13	17	≥ 3.800

Codice	A	B	C	D	CR(N)
BA.061418	6	14	18	3.5	≥ 3.800
BA.081620	8	16	20	5.5	≥ 5.100
BA.101822	10	18	22	7	≥ 6.400
BA.122024	12	20	24	9	≥ 7.600

Codice	A	B	C	D	CR(N)
BT.061418	6	14	18	4.2	≥ 3.800
BT.081620	8	16	20	6.2	≥ 5.100
BT.101822	10	18	22	7	≥ 6.400
BT.122024	12	20	24	9	≥ 7.600

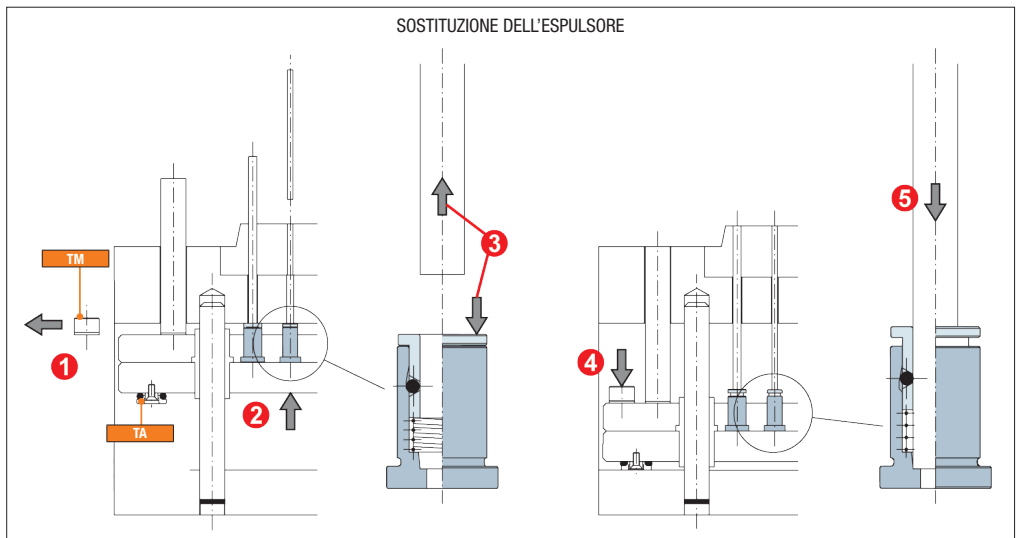
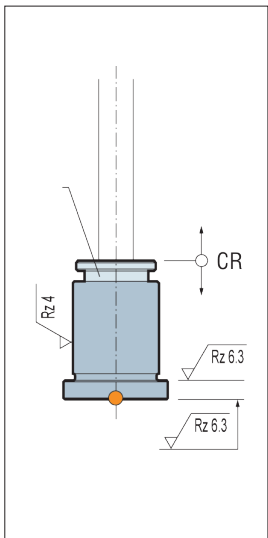
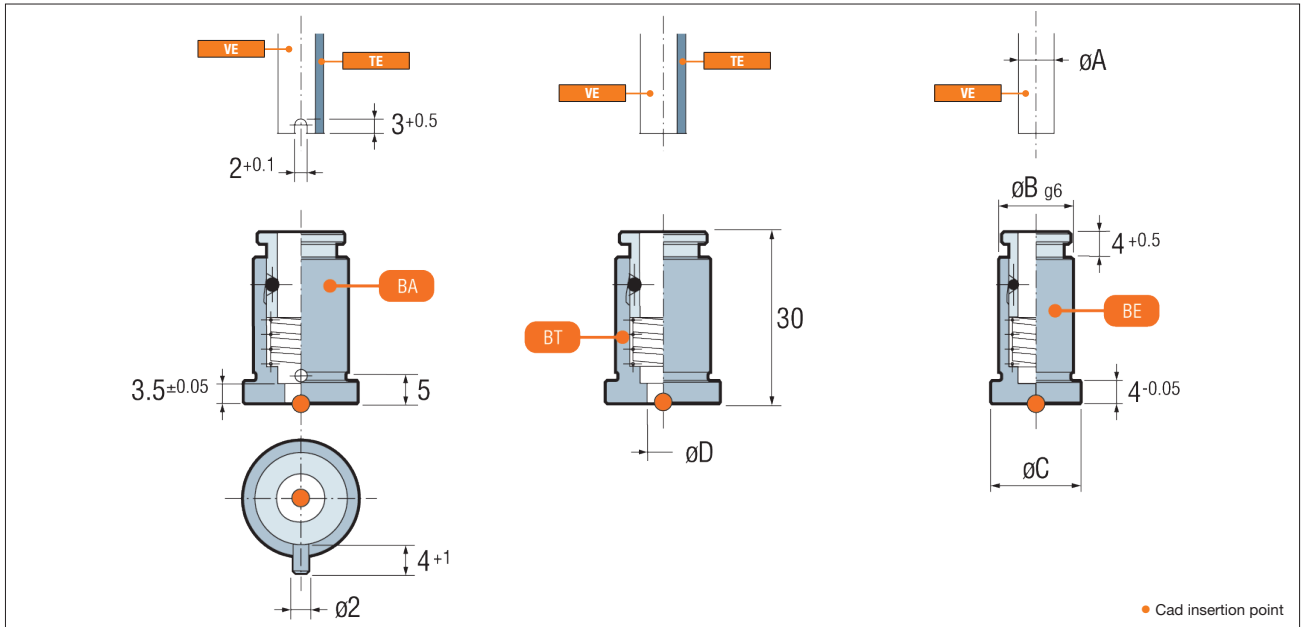

Esempio di ordinazione/Order example: BE.031115 (codice)